

1

2

3

4

5

6

Rev.	Descripción	Fecha
1.0.0	Nuevo modelo	16/08/18

Vista superior

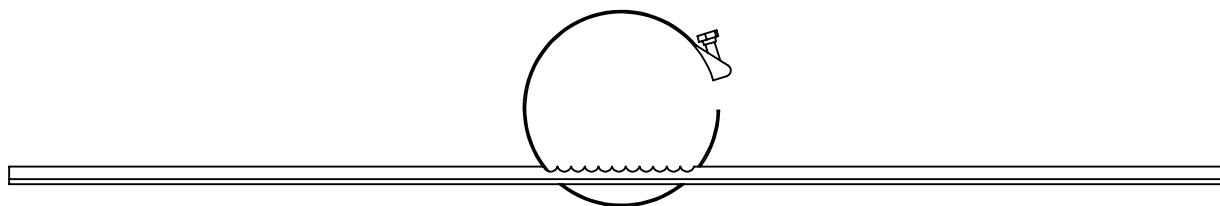

Vista lateral

Abrazadera ajustable

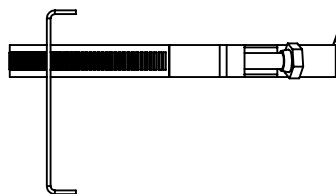

Perforaciones para gabinete

Vista frontal

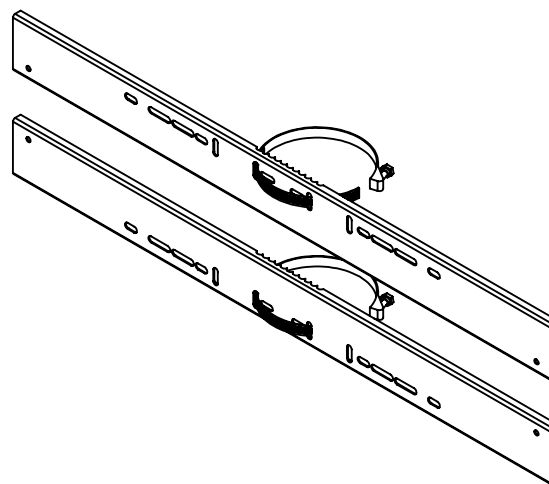

Perforaciones para montaje en torres

Perforaciones para montaje en poste

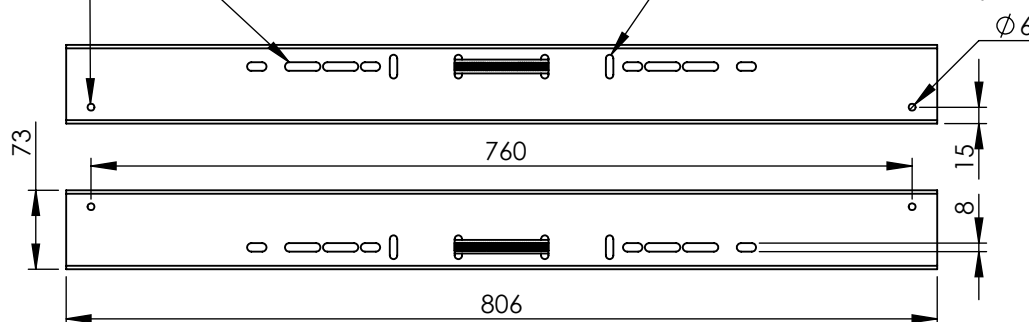

12

1. Montaje con compatibilidad modelo ST5-1030.
2. Fabricado en lámina de acero rolada en frío calibre 16.
3. Pintura electrostática beige.
4. Peso Aprox. 1.85 kg.
5. Enviado desarmado con tornillería en caja de cartón.
6. Incluye 2 brackets de fijación.
7. Compatible para postes, incluye abrazaderas ajustables de 3" a 5".
8. Montaje compatible para torre de 30, 35, 45.
9. Cualquier duda contacte a su representante Syscom.



LinkedPro
www.syscom.mx

Descripción:

Montaje para gabinete ST5-1030

Plano número: DOC 7.5.1 002/199 MTM

Dibujado por: D. Escudero Revisado Por: J. Rosales

La información aquí contenida es propiedad de EPCOM y es mostrada bajo las condiciones expresas de que no será reproducida total o parcialmente ni utilizada para fines que resulten en detrimento de EPCOM, sus clientes y proveedores.

Si no se indica otra cosa, las cotas se expresan en mm.

Codigo:

TXPROM6

A4

ESCALA:1:7

PESO: 1.85 kg

Esquema para el cliente

HOJA 1 DE 1